

INKOMA /ALBERT

Great ideas need drive.

ASN SOLAR NACHFÜHRSYSTEM

SPEZIELL FÜR PHOTOVOLTAIKANLAGEN

Die SONNE -DER ENERGIELIEFERANT DER ZUKUNFT-
Umweltfreundlich und unerschöpflich. Ein wichtiger
Stromlieferant für die ganze WELT.

Nachgeführte Photovoltaikanlagen folgen dem Stand
der Sonne und erzielen so bis zu 40% mehr Effizienz bei
der Energiegewinnung.



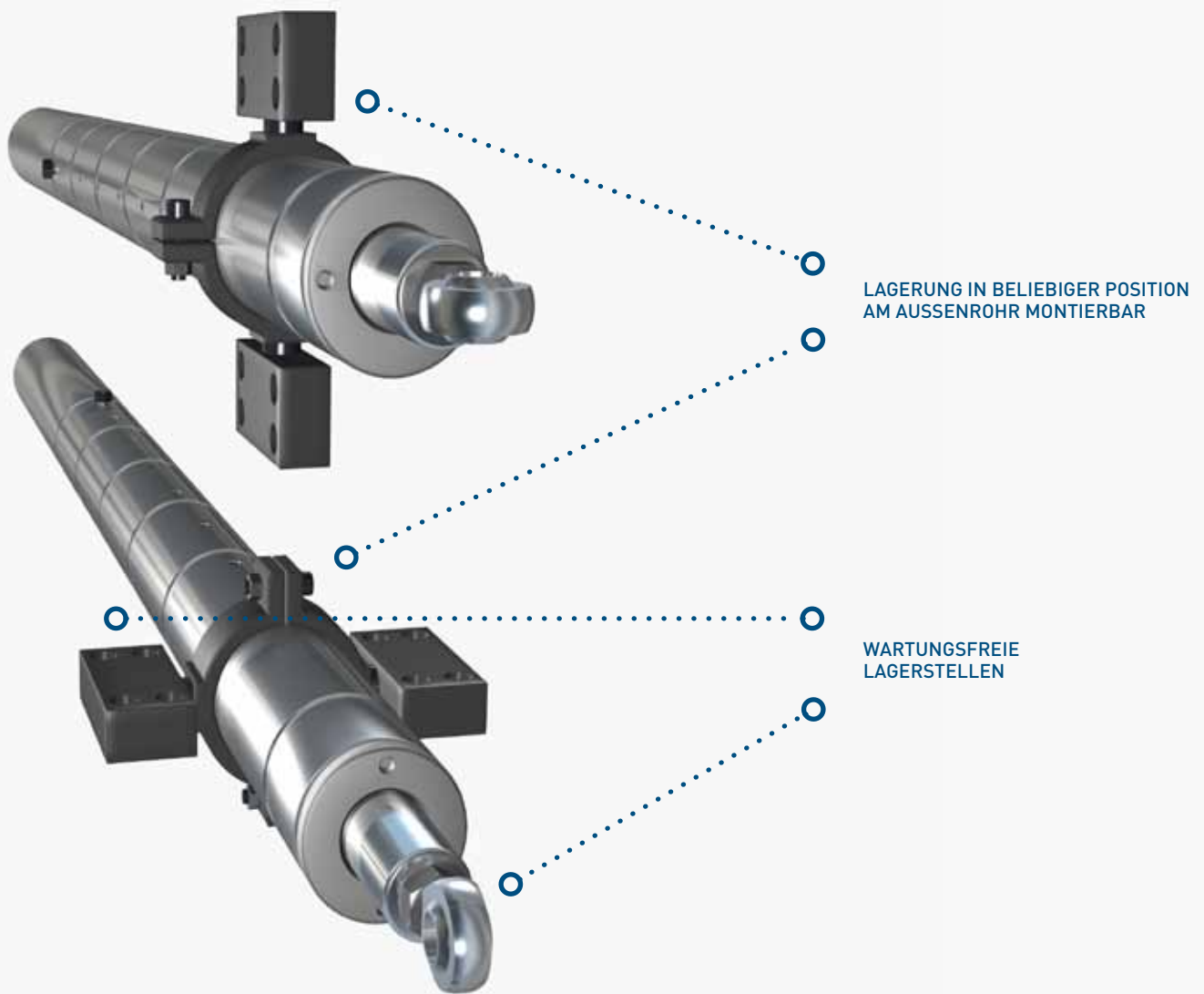

ENTWICKELT FÜR NACHGEFÜHRTE PHOTOVOLTAIKANLAGEN

ALBERT hat ein Nachführsystem "ASN" entwickelt, das speziell auf die Anforderungen nachgeführter Photovoltaikanlagen ausgerichtet ist. Der Einsatz im Freien bei jedem Wetter stellt sehr hohe Ansprüche an die beweglichen Bauteile. Robustheit in Material und Mechanik sind die Grundvoraussetzungen für eine zuverlässige Funktion der Energiegewinnungsanlage.

Die ALBERT ASN Solar-Nachführsysteme sind in vier Baugrößen lieferbar und decken einen Belastungsbereich von 25 kN bis 130 kN ab. Eine flexible Lagerung, die an beliebiger Stelle in beliebiger Position am Außenrohr montiert werden kann, erlaubt die problemlose Integration der ALBERT ASN Solar-Nachführsysteme in bestehende und in neue Tracker Systeme. Weitgehende Wartungsfreiheit sichert und garantiert den reibungslosen Dauerbetrieb.

Unser Team freut sich auf Ihre Anfrage. Gerne begleiten wir Sie von der technischen Auslegung bis zur Hilfestellung bei der Inbetriebnahme.

EIGENSCHAFTEN DES ASN SOLAR-NACHFÜHRSYSTEMS

- 4 Baugrößen geeignet für Zug- und Druckbelastung
- Kompakte und robuste Bauweise
- Variable Lagerung - beliebige Einbaulage
- 24V-DC Antrieb mit Drehgeber möglich
- Endschalter für Hubbegrenzung
- AC (Wechselstrom) motorisierte Versionen sind auf Anfrage erhältlich
- Wartungsarm durch spezielle Werkstoffe
- Mechanische Selbsthemmung
- Interne Verdrehsicherung des Schubrohrs
- Korrosionsschutz / lackiert
- für alle Umweltbedingungen einsetzbar



TECHNISCHE INFORMATIONEN

MODELL	MAX. BELASTUNG STATISCH $F_{STAT. [KN]}$	MAX. BELASTUNG DYNAMISCH $F_{DYN. [KN]}$	HUB [MM]	HUBGESCHWINDIGKEIT $V_{HUB[MM/S]}$
ASN 25.2	25	8	650	2
ASN 40.1	40	15	900	2
ASN 70	70	25	1200	2
ASN 130	130	35,5	1500	1,8

MODELL	ANTRIEBSLEISTUNG $P_{AN.[W]}$	BEI NENNLAST VON [KN]	SPANNUNG UND STROM	TEMP. BEREICH
ASN 25	60	8	24V-DC 3,6A	-20°C bis +70°C
ASN 40	135	15	24V-DC 7,7A	-20°C bis +70°C
ASN 70	210	25	24V-DC 11,4A	-20°C bis +70°C
ASN 130	280	35,5	24V-DC 17A	-20°C bis +70°C

Fordern Sie unseren Gesamtkatalog an oder besuchen Sie uns im Internet! Dort können Sie sich unser Lieferprogramm als PDF-Katalog herunterladen oder das gewünschte Produkt in Ihrem CAD-Format über CADENAS kostenlos zusenden lassen.

INKOMA /ALBERT

Great ideas need drive.

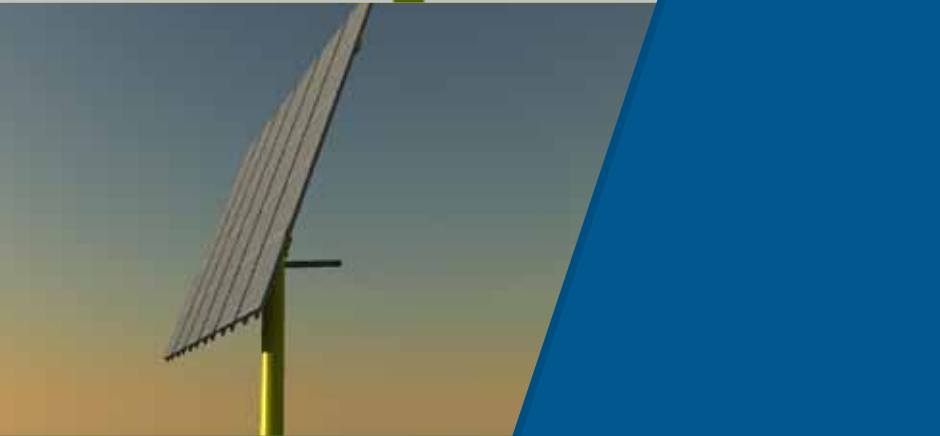

© Maschinenfabrik Albert 2014
Fotografie, Design, Konzept: www.fbwk.at

www.albert.at

Maschinenfabrik ALBERT
Technologiepark 2
A-4851 Gampern
T: +43 (0) 7682-39080-10
F: +43 (0) 7682-39080-99
office@albert.at