

INKOMA /ALBERT

Great ideas need drive.

KL KEGELRADGETRIEBE





Die INKOMA-Kegelradgetriebe KL sind mit Kegelrädern ausgerüstet, die eine Klingelberg-Palloid-Spiralverzahnung besitzen. Das Ergebnis ist ein sehr guter Wirkungsgrad und eine sehr hohe Drehmomentübertragung.

Die INKOMA-Kegelradgetriebe KL verfügen über einen sehr geräuscharmen, schwingungsarmen Lauf und ermöglichen durch die symmetrischen Abmessungen einen raumsparenden Einbau.

Hervorzuheben ist die neuartig patentierte Möglichkeit, die gängigen INKOMA-Kegelradgetriebe KL in einfacher Art und Weise spielarm einzustellen und problemlos nachstellen zu können, ohne eine Demontage durchführen zu müssen.

Unter normalen Einsatzbedingungen sind die INKOMA-Kegelradgetriebe KL lebensdauergeschmiert, nur bei höheren Drehzahlen und Einschalt Dauern ist die Schmierung anzupassen und eine Entlüftung vorzusehen.

TECHNISCHE INFORMATIONEN

MODELL

ÜBERSETZUNG

KL-0	1:1 / 1,5:1 / 2:1 / 3:1
KL-1	1:1 / 1,5:1 / 2:1 / 3:1 / 4:1 / 5:1 / 6:1
KL-2	1:1 / 1,5:1 / 2:1 / 3:1 / 4:1 / 5:1 / 6:1
KL-23	1:1 / 1,5:1 / 2:1 / 3:1 / 4:1 / 5:1 / 6:1
KL-25	1:1 / 1,5:1 / 2:1 / 3:1 / 4:1 / 5:1 / 6:1

INKOMA-KEGELRADGETRIEBE KL

GIBT ES IN DEN FOLGENDEN STANDARDAUSFÜHRUNGEN

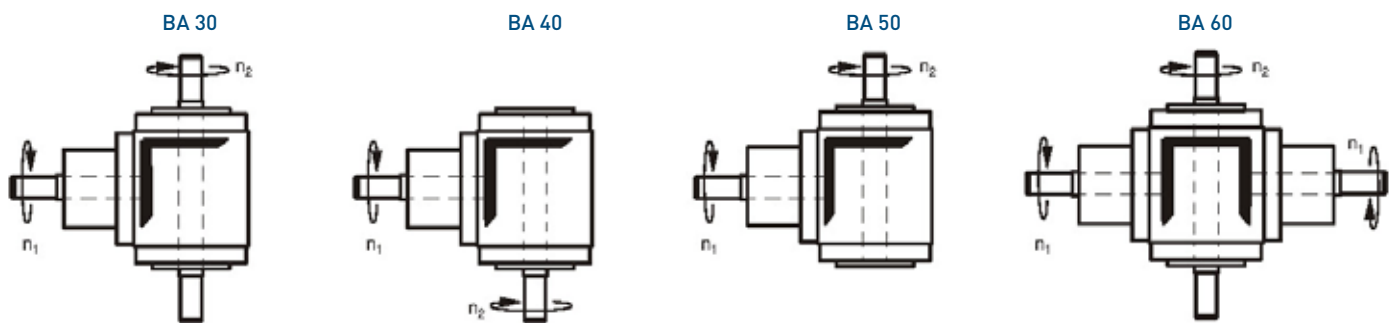

Sondergrößen und -anfertigungen sind möglich.

INKOMA-KEGELRADGETRIEBE KL

KÖNNEN DURCH IHRE BAUWEISE MIT ANDEREN PRODUKTEN KOMBINIERT WERDEN

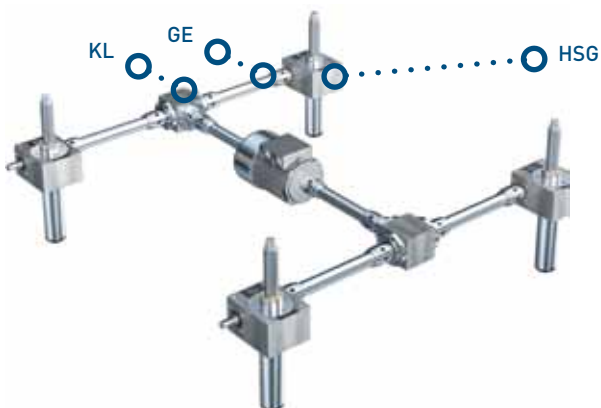

KL Kegelradgetriebe
HSG Spindelhubgetriebe
GE Gelenkwelle

Fordern Sie unseren Gesamtkatalog an oder besuchen Sie uns im Internet!
Dort können Sie sich unser Lieferprogramm als PDF-Katalog herunterladen oder das gewünschte Produkt in Ihrem CAD-Format über CADENAS kostenlos zusenden lassen.

INKOMA /ALBERT

Great ideas need drive.



© Maschinenfabrik INKOMA 2014
Fotografie, Design, Konzept: www.fbwk.at

www.inkoma.de

INKOMA Maschinenbau GmbH
Lange Göhren 14
D- 39171 Osterweddingen
T: +49 (0) 39205 453-0
F: +49 (0) 39205 453-433
info@inkoma.de