

# INKOMA /ALBERT

Great ideas need drive.

## KL 弧齿锥齿轮箱





INKOMA-KL系列弧齿锥齿轮箱,具有更高的效率和大扭矩的传输能力. INKOMA-KL系列弧齿锥齿轮箱运行噪音低,结构紧凑节省使用空间.

值得关注的是INKOMA-KL系列弧齿锥齿轮箱申请了最新专利,可以在不拆卸的情况下轻松调节齿隙.通常情况下润滑是免更换的.但在高转速和大负载时,也可配置可更换型润滑系统.

# TECHNICAL INFORMATION

订货号

传动比

KL-0	1:1 / 1,5:1 / 2:1 / 3:1
KL-1	1:1 / 1,5:1 / 2:1 / 3:1 / 4:1 / 5:1 / 6:1
KL-2	1:1 / 1,5:1 / 2:1 / 3:1 / 4:1 / 5:1 / 6:1
KL-23	1:1 / 1,5:1 / 2:1 / 3:1 / 4:1 / 5:1 / 6:1
KL-25	1:1 / 1,5:1 / 2:1 / 3:1 / 4:1 / 5:1 / 6:1

KL 弧齿锥齿轮箱有如下标准系列:  
可以提供特殊规格和定制设计,敬请来询.

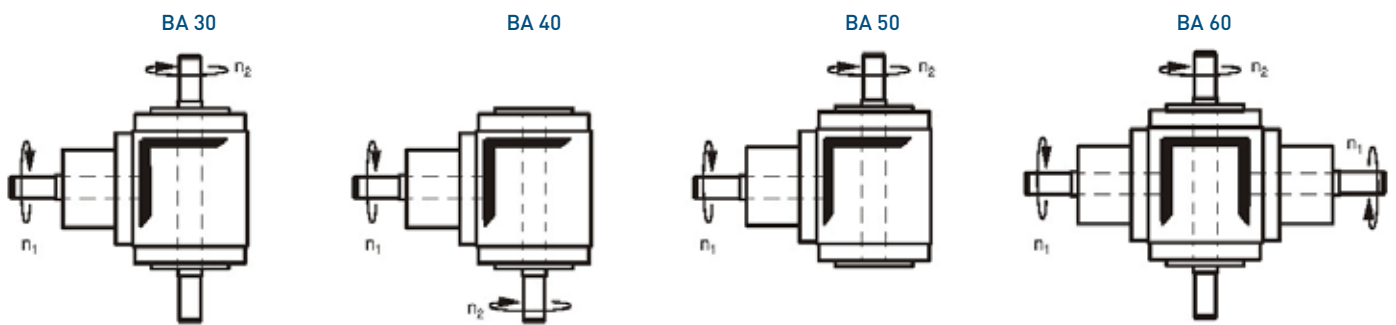

KL 弧齿锥齿轮箱很容易与其他产品组合使用.

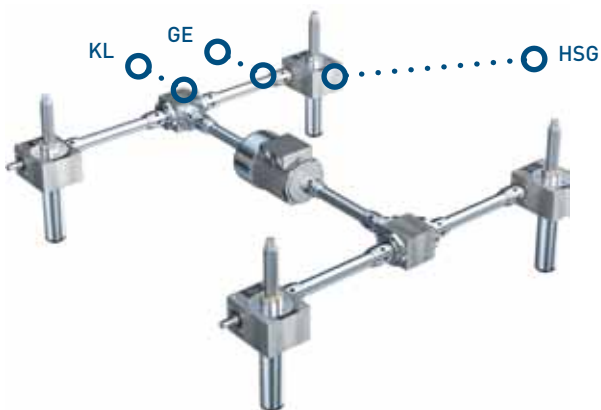

KL 弧齿锥齿轮箱  
HSG 精密螺旋升降机  
GE 万向轴

需要我们完整目录可以访问我们的网页.你可以免费下载我们产品说明书和你所选择产品的CADENAS图纸.

# INKOMA /ALBERT

Great ideas need drive.



© Maschinenfabrik INKOMA 2014  
Photography, layout, concept: www.fbwk.at

[www.inkoma-albert.com](http://www.inkoma-albert.com)

INKOMA Maschinenbau GmbH  
Lange Göhren 14  
D- 39171 Osterweddingen  
电话: +49 (0) 39205 453-0  
传真: +49 (0) 39205 453-433  
电子邮件: info@inkoma.de